

BMW X5



X5 3.0i  
X5 4.4i  
X5 4.8is  
X5 3.0d

Piacere di guidare





**Per inventare cose nuove bisogna reinventare sé stessi.**



**Di bene in meglio.**

**Il collegamento migliore tra città e campagna?  
Un buon motore.**



Design razionale, comando intuitivo.



## Equipaggiamenti



□ **Cerchi in lega leggera BMW styling n° 1531:** 8,5 J x 18", pneumatici «all seasons» 255/55 R 18. (Di serie per la versione Eletta su 3.0i e 3.0d).



□ **Cerchi in lega leggera BMW styling n° 1311:** 8,5 J x 18", pneumatici «all seasons» 255/55 R 18. (Di serie per 4.4i e versione Futura 3.0i e 3.0d).



□ **Cerchi in lega leggera a raggi a V n° 168,** con pneumatici misti: anteriori 9,5 J x 20", pneumatici 275/40 R 20; posteriori 10,5 J x 20", pneumatici 315/35 R 20. (Di serie per la 4.8is e disponibili in abbinamento al pacchetto sportivo per le altre motorizzazioni).

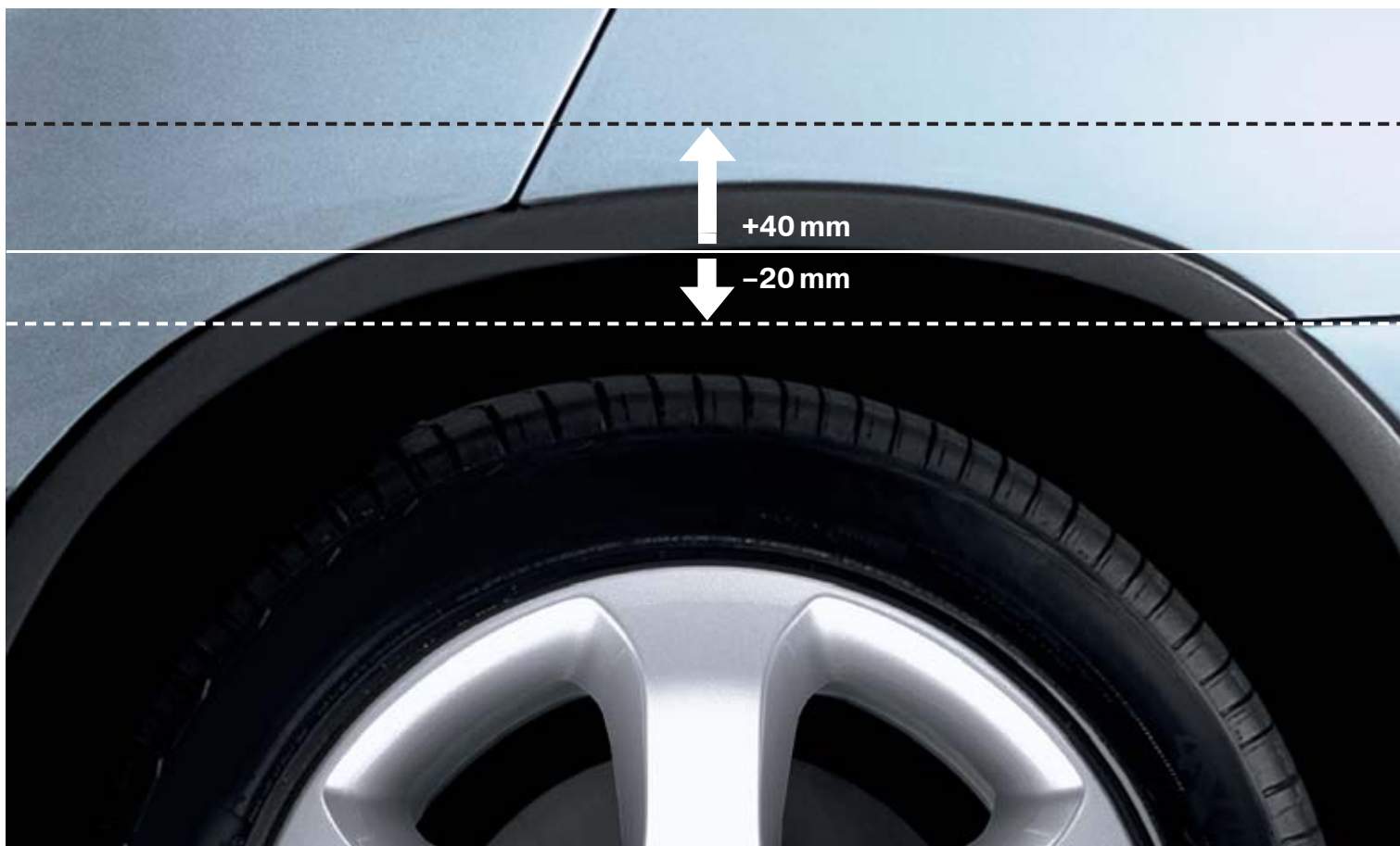

□ **Regolazione di livello per avantreno e retrotreno\*** (sospensioni pneumatiche), con regolazione dell'altezza dal suolo in tre modalità: «offroad», «normale» e «carico». Questa regolazione di livello per entrambi gli assali è disponibile soltanto in abbinamento all'assetto sportivo (optional), con sospensioni abbassate di 15 mm. Nella posizione «offroad» la X5 ha un'altezza dal suolo di 40 mm maggiore; nella posizione «carico» la vettura viene abbassata di 20 mm per facilitare la salita e la discesa nonché le operazioni di carico e scarico. (Di serie per 4.8is).

## Equipaggiamenti



■ **Volante sportivo in pelle** a tre razze con tasti multifunzionali; in abbinamento al pomello leva cambio (manuale o automatico) in pelle.



□ **Sedili anteriori sportivi** (nella foto, visibili in pelle «Dakota») con regolazione elettrica e tasche portaoggetti; funzione Memory per il sedile di guida; sostegno laterale ottimale in ogni situazione di guida grazie ai fianchetti molto pronunciati; regolazione individuale dei sedili in altezza ed in inclinazione, nonché dell'inclinazione dello schienale e dell'appoggio gambe. (Di serie per 4.8is).



□ **Sedili anteriori «comfort»** (solo con rivestimenti in pelle) con tasche portaoggetti; regolazione elettrica dei sedili e dei poggiatesta; funzione Memory per sedile di guida, retrovisori esterni e piantone sterzo; forniti in abbinamento al bracciolo centrale anteriore.



□ **Tettuccio panoramico in vetro** con ampio vano di apertura e deflettore d'aria variabile in funzione della velocità. I due pannelli in vetro sono inclinabili elettricamente ed azionabili mediante colpetti sui rispettivi tasti; l'elemento anteriore è inoltre dotato della funzione di scorrimento. Pannello interno scorrevole antisolare ad azionamento elettrico; apertura e chiusura comfort con protezione antischiacciamento.



□ **Predisposizione per cellulare con interfaccia Bluetooth<sup>1</sup>**. Tramite un adattatore Snap-In disponibile separatamente è possibile collegare un telefono cellulare predisposto per Bluetooth, azionabile anche tramite il volante multifunzionale o il sistema di navigazione. Il vostro Concessionario BMW vi informerà volentieri sui modelli di telefoni consigliati.



□ **Sistema di navigazione Professional**, navigazione mediante DVD con monitor di bordo 16/9 e autoradio Professional con riproduttore di cassette. Con la funzione Split-Screen del monitor si possono gestire contemporaneamente ad esempio la radio e la navigazione. (Di serie per 4.4i, 4.8is e versione Futura di 3.0i/d). **Funzione TV** per monitor di bordo: consente di ricevere programmi analogici e digitali (DVB-T) nonché Televideo.

□ Optional

<sup>1</sup> Disponibile come Accessorio Originale BMW. Il vostro Concessionario BMW sarà lieto di informarvi anche sui modelli di telefoni consigliati in abbinamento alle predisposizioni per cellulare.

## Equipaggiamenti | Sicurezza

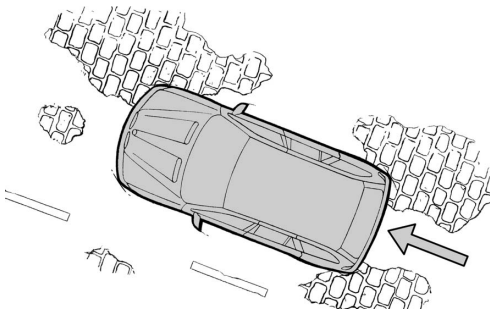

■ **Automatic Differential Brake (ADB-X)**: imita la funzione dei differenziali autobloccanti con interventi mirati sui freni delle singole ruote. Se una ruota tende a slittare, l'ADB-X la frena automaticamente finché fa di nuovo presa sul terreno realizzando la necessaria trazione. Quando è attivo il DSC, l'azione dell'ADB-X è integrata dalla regolazione della potenza del motore; con DSC disattivato il dispositivo è impostato in funzione della massima spinta.

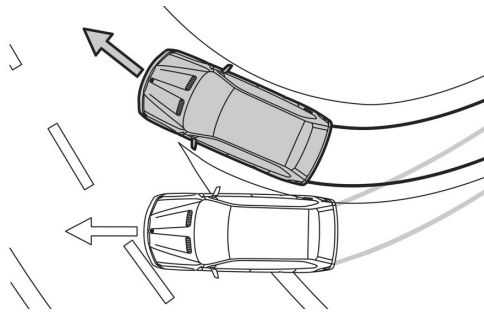

■ **Controllo dinamico di stabilità (DSC)** comprensivo, ad esempio, di ADB-X, CBC, DBC e HDC: il DSC individua sul nascere l'eventuale tendenza al dérapage e stabilizza l'auto in pochi millesimi di secondo. Il sistema di regolazione della dinamica di marcia DSC accresce la stabilità soprattutto in curva.

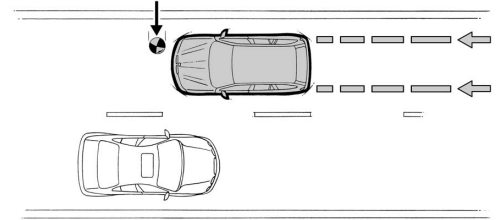

■ **Controllo dinamico dei freni (DBC)**: dispositivo di ausilio alla frenata che, nelle frenate d'emergenza, induce la formazione della massima pressione idraulica nell'impianto anche se il pedale è premuto con forza insufficiente, accorciando così notevolmente lo spazio di frenata.

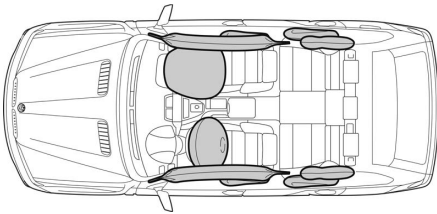

■ **Airbag**: in una BMW gli airbag e tutti gli altri componenti di sicurezza sono armonizzati in modo ottimale. In caso di impatto, ad esempio, si attiva soltanto l'airbag effettivamente necessario. Fino a dieci airbag offrono una protezione mirata: gli airbag anteriori, gli airbag per la testa anteriori e posteriori, gli airbag laterali anteriori e posteriori (questi ultimi optional).

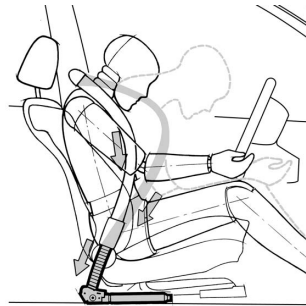

■ **Sistema di ritenzione BMW** per guidatore e passeggero: combinazione di cintura di sicurezza a 3 punti (con regolazione manuale in altezza del punto di ancoraggio sul montante centrale), pretensionatore e limitatore di ritenzione che assicura la massima efficacia di ritenzione in caso di collisione.

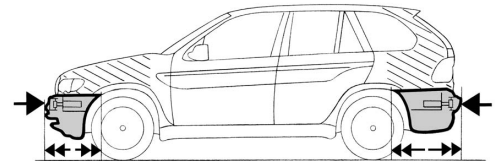

■ **Paraurti con smorzatori** in alluminio ad assorbimento d'urto: sopportano senza danni colpi fino a 4 km/h; speciali zone deformabili anteriori e posteriori assorbono forze d'urto fino a 15 km/h senza danneggiare la carrozzeria.

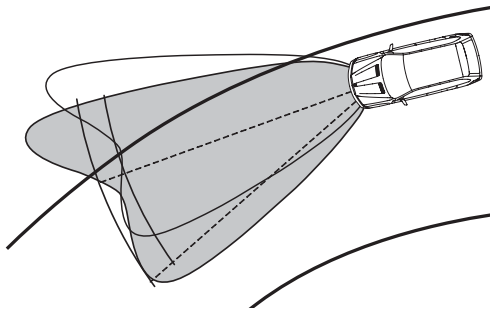

□ **Adaptive Light Control** (illuminazione adattativa in curva): è dotato di proiettori a comando elettromeccanico che illuminano in modo ottimale ogni curva appena il guidatore la imbecca. Accresce quindi la sicurezza viaggiando di notte o con scarsa visibilità. Speciali sensori rilevano l'angolo di sterzata, il momento di imbardata e la velocità; i proiettori si adeguano quindi automaticamente al tracciato effettivo della curva. (Di serie su Attiva 3.0i/d).

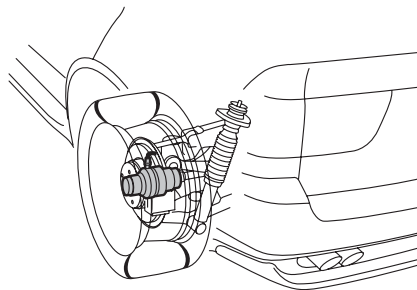

■ **Spiaforature pneumatici (RPA)**: riduce al minimo il pericolo causato da eventuali danni ai pneumatici. In base alla differenza tra il numero di giri delle ruote, il sistema individua possibili variazioni di pressione in uno o più pneumatici, avvisando il guidatore con una spia luminosa nel Check Control.

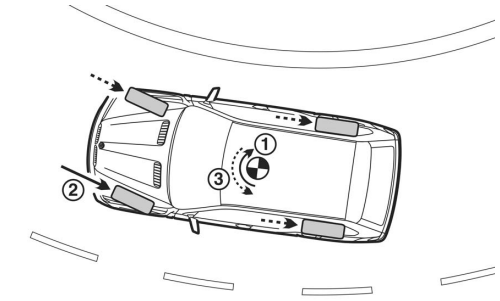

■ **Cornering Brake Control (CBC)**: accresce la stabilità nelle leggere frenate in curva ad alta velocità. In frenata il carico sulle ruote posteriori diminuisce, per cui in curva può esservi il rischio di «avvitamento» della vettura (1). Il CBC si oppone a tale tendenza nelle frenate fuori del campo di intervento dell'ABS, regolando asimmetricamente la pressione dell'impianto frenante (2) e creando così una coppia antagonista stabilizzatrice (3).



## Equipaggiamenti base | Optional

Sicurezza	3.0i	4.4i	4.8is	3.0d
<b>Adaptive Light Control</b>	■	■	■	■
<b>Airbag:</b>				
– airbag per guidatore e passeggero; individuazione di sedile occupato sul lato passeggero	■	■	■	■
– airbag per la testa per guidatore e passeggero	■	■	■	■
– airbag laterale per guidatore e passeggero	■	■	■	■
– airbag laterale ed airbag per la testa per i passeggeri posteriori	□	□	□	□
<b>Antifurto</b> con allarme e telecomando a onde radio	□	□	■	□
<b>Automatic Differential Brake (ADB-X)</b>	■	■	■	■
<b>Batteria con morsetto di sicurezza</b>	■	■	■	■
<b>Carrozzeria di sicurezza:</b>				
– zone di cedimento anteriori e posteriori, rinforzi in alluminio nelle portiere, paraurti ad assorbimento d'urto fino a velocità di 4 km/h	■	■	■	■
<b>Chiusura centralizzata</b> con dispositivo antiavviamento elettronico (EWS) e sensore d'urto; sportello serbatoio integrato nella chiusura centralizzata	■	■	■	■
<b>Cinture di sicurezza:</b>				
– cinture inerziali anteriori con pretensionatore pirotecnico e limitatore di ritenzione	■	■	■	■
– sistema ergonomico di cinture nel retro dell'abitacolo con cinture a 3 punti per tutti i posti	■	■	■	■
– regolazione manuale in altezza sul montante centrale	■	■	■	■
<b>Controllo di stabilità del rimorchio</b> in abbinamento al gancio di traino	□	□	□	□
<b>Controllo dinamico dei freni (DBC)</b>	■	■	■	■
<b>Controllo dinamico di stabilità (DSC)</b>	■	■	■	■
<b>Cornering Brake Control (CBC)</b>	■	■	■	■
<b>Fari allo xeno anabbaglianti ed abbaglianti</b> con regolazione automatica della profondità	■	■	■	■
<b>Freni:</b>				
– dischi anteriori autoventilanti	■	■	■	■
– dischi posteriori	■	■	■	■
<b>Hill Descent Control (HDC)</b>	■	■	■	■
<b>Impianto lavafari</b>	■	■	■	■
<b>Park Distance Control (PDC)</b> anteriore e posteriore	□	□	□	□
<b>Pompa di alimentazione</b> con disinserimento automatico in caso di impatto	■	■	■	■
<b>Proiettori fendinebbia</b>	■	■	■	■
<b>Protezione antiurto laterale</b>	■	■	■	■
<b>Protezione della vettura nelle manovre di parcheggio</b> grazie ai paraurti avvolgenti in materiale sintetico e ai listelli paracolpi sulle fiancate	■	■	■	■
<b>Sensore pioggia</b> e dispositivo di accensione automatica degli anabbaglianti	■	■	■	■
<b>Servosterzo</b> con piantone sterzo di sicurezza ottimizzato in caso di impatto	■	■	■	■
<b>Servotronic</b>	■	■	■	■
<b>Sistema antibloccaggio ruote (ABS)</b>	■	■	■	■
<b>Spia pressione pneumatici</b>	■	■	■	■
<b>Terza luce stop</b> nel telaio posteriore superiore	■	■	■	■
<b>Motore</b>	<b>3.0i</b>	<b>4.4i</b>	<b>4.8is</b>	<b>3.0d</b>
<b>Catalizzatore a tre vie</b> con sonda lambda riscaldata; filtro al carbone attivo e sfiato del serbatoio pilotato	■	■	■	–
<b>Diagnosi «on board»</b>	■	■	■	■
<b>Distribuzione statica dell'accensione</b>	■	■	■	–
<b>Doppia VANOS</b>	■	■	■	–
<b>Elettronica digitale del diesel (DDE)</b>	–	–	–	■
<b>Elettronica digitale del motore (Motronic)</b>	■	■	■	–
<b>Filtro antiparticolato per diesel</b>	–	–	–	■ <sup>1</sup>
<b>Incapsulamento completo del motore</b>	–	–	–	■
<b>Intercooler</b>	–	–	–	■

## Equipaggiamenti base | Optional

Motore*	3.0i	4.4i	4.8is	3.0d
Motore a 6 cilindri in linea, 4 valvole per cilindro	■	–	–	–
Motore a 8 cilindri a V in lega leggera, 4 valvole per cilindro	–	■	■	–
Motore diesel a 6 cilindri in linea con turbocompressore, tecnica Common Rail	–	–	–	■
Regolazione antidetonazione selettiva per i singoli cilindri	■	■	■	–
Supporti del motore pilotati	–	–	–	■
Valvetronic	–	■	■	–
Testata in lega leggera	■	■	■	■
Tecnologia dei gas di scarico conforme alla normativa EU4	■	■	■	■ <sup>1</sup>
Cambio/assetto	3.0i	4.4i	4.8is	3.0d
Assale anteriore a doppio snodo e montanti molleggiati con compensazione di beccheggio in frenata e barra di trazione	■	■	■	■
Assale posteriore a bracci integrali con riduzione dell'affondamento alla partenza e compensazione di beccheggio in frenata	■	■	■	■
Assetto sportivo senza abbassamento delle sospensioni (in abbinamento all'optional regolazione di livello per avantreno e retrotreno la vettura si abbassa di 15 millimetri)	□	□	■	□
Barre stabilizzatrici anteriore e posteriore	■	■	■	■
Cambio automatico a 5 rapporti con Shiftlock/Interlock, gestione adattativa e Steptronic	□	–	–	–
Cambio automatico a 6 rapporti con Shiftlock/Interlock, gestione adattativa e Steptronic	–	■	■	■
Cambio manuale a 6 marce	■	–	–	□
Regolazione di livello con sospensioni posteriori pneumatiche	■	■	■	■
Regolazione di livello su entrambi gli assali con sospensioni pneumatiche e variazione di altezza con modalità differenti per fuoristrada, marcia normale e accesso alla vettura	□	□	□	□
Volano a doppia massa (con cambio manuale)	■	–	–	■
xDrive (trazione integrale con ripartizione variabile della coppia)	■	■	■	■
Equipaggiamento interno	3.0i	4.4i	4.8is	3.0d
Allestimento per fumatori	■	■	■	■
Allestimento per non-fumatori	□	□	□	□
Alzacristalli elettrici anteriori e posteriori con funzione di abbassamento/sollevamento mediante un semplice impulso, protezione antischiacciamento e chiusura «comfort» su entrambe le portiere	■	■	■	■
Attrezzi sotto il fondo del bagagliaio	■	■	■	■
Avvertimento «LUCI ACCESE?»	■	■	■	■
Bagagliaio interamente rivestito in moquette	■	■	■	■
Bracciolo anteriore ribaltabile e regolabile	■	■	■	■
Bracciolo centrale posteriore	■	■	■	■
Car Memory / Key Memory	■	■	■	■
Cassetto portaoggetti illuminato e munito di serratura	■	■	■	■
Climatizzatore automatico con AUC e regolazione separata per zona sinistra e destra	■	■	■	■
Climatizzatore posteriore	□	□	□	□
Comando «Follow-me-Home»	■	■	■	■
Computer di bordo con Check Control con display alfanumerico e funzioni supplementari	□	■	■	□
Computer di bordo con Check Control con indicazione a simboli	■	–	–	■
Contagiri con Energy Control (nella 4.8is con termometro olio e settore di preavvertimento variabile), indicatore livello carburante, termometro liquido refrigerante, display a cristalli liquidi per contachilometri totale e parziale	■	■	■	■
Copertura del bagagliaio e rete divisoria	■	■	■	■
Corona del volante riscaldabile	□	□	–	□
Funzione bussola per retrovisore interno	■	■	■	■
Funzione TV per monitor di bordo, in abbinamento al sistema di navigazione Professional; si possono ricevere programmi diffusi da emittenti terrestri con tecnologia sia analogica che digitale (DVB-T)	□	□	□	□
Illuminazione della consolle centrale dall'alto	■	■	■	■
Illuminazione interna con luci anteriori e posteriori abitacolo, luci di individuazione in tutte e 4 le portiere, luci di lettura anteriori e posteriori, specchietti di cortesia illuminati, luci vano piedi anteriori e illuminazione della zona d'accesso alla vettura	■	■	■	■

■ Di Serie □ Optional – Non disponibile

\* Tutti i motori rispondono alle normative sui gas di scarico EU4 (N1-G3).

<sup>1</sup> Disponibile presumibilmente ad ottobre 2005.

## Equipaggiamenti base | Optional

Equipaggiamento interno	3.0i	4.4i	4.8is	3.0d
<b>Indicatore temperatura esterna</b>	■	■	■	■
<b>Luci vano bagagli (2)</b> nella parte superiore del cofano posteriore	■	■	■	■
<b>Modanature dell'abitacolo:</b>				
– in legno pregiato di pioppo chiaro	□	□	□	□
– in legno pregiato di pioppo scuro	□	□	□	□
– in legno pregiato di pioppo grigio fumé	□	□	□	□
– lucide (Cosmoschwarz o Samanabeige)	■	□	□	■
– Le Mans Blau metallizzato	–	–	■	–
– «Linea Graphit metallic»	□	□	□	□
<b>Occhielli di ancoraggio (4)</b> e cinghie per l'ancoraggio del carico (2) nel bagagliaio	■	■	■	■
<b>Orologio digitale</b>	■	■	■	■
<b>Parabrezza «benessere»</b>	□	□	□	□
<b>Pavimento dell'abitacolo</b> rivestito in velluto; poggiatesta per guidatore incorporato nel rivestimento laterale	■	■	■	■
<b>Piano di carico</b> scorrevole	□	□	□	□
<b>Piantone sterzo con regolazione elettrica</b> in altezza e profondità (solo con sedili a regolazione elettrica)	□	□	□	□
<b>Piantone sterzo con regolazione manuale</b> in altezza e profondità	■	■	■	■
<b>Plafoniera anteriore</b> con portaoggetti	■	■	■	■
<b>Poggiabraccia</b> alle portiere con maniglie incorporate	■	■	■	■
<b>Poggiatesta anteriori</b> regolabili in altezza ed inclinazione	■	■	■	■
<b>Poggiatesta posteriori (3)</b> regolabili manualmente in altezza	■	■	■	■
<b>Portabevande</b> anteriore	■	■	■	■
<b>Portabevande</b> posteriore	■	■	■	■
<b>Presenza di corrente (12 Volt)</b> doppia nel bagagliaio	■	■	■	■
<b>Radio/audio:</b>				
– caricatore a 6 CD per radio BMW Business	□	■	■	□
– porta CD	■	□	□	■
– predisposizione caricatore a 6 CD	■	■	■	■
– radio BMW Business CD	■	–	–	■
– radio BMW Professional	□	■	■	□
<b>Retrovisore interno</b> autoanabbagliante	□	□	□	□
<b>Riscaldamento a vettura ferma</b> con telecomando	□	□	–	□
<b>Rivestimenti interni:</b>				
– stoffa Alcantara/pelle Nappa (in abbinamento ai sedili sportivi)	□ <sup>1</sup>	□ <sup>1</sup>	□	□ <sup>1</sup>
– pelle «Dakota»	□	□	□	□
– stoffa «Reps»	■	■	□	■
– pelle Nappa «Exclusive»	□	□	■	□
<b>Rivestimento interno</b> del padiglione color Anthrazit	□	□	□	□
<b>Sacca portasci</b>	■	■	■	■
<b>Sedili/comfort:</b>				
– schienale dei sedili posteriori a regolazione elettrica	□	□	□	□
– sedili «comfort» a regolazione elettrica, con 12 possibilità di regolazione	□	□	□	□
– sedili di serie; sedili anteriori con regolazione manuale in senso longitudinale ed in altezza, sedile di guida regolabile anche in inclinazione	■	■	■	■
– riscaldamento a 3 stadi dei sedili anteriori	□	□	□	□
– riscaldamento a 2 stadi dei sedili posteriori	□	□	□	□
– regolazione elettrica dei sedili anteriori, con 10 possibilità di regolazione e funzione «Memory» per sedile di guida	□	□	□	□
– sedili sportivi anteriori regolabili elettricamente, con 10 possibilità di regolazione	□	□	□	□

## Equipaggiamenti base | Optional

Equipaggiamento interno	3.0i	4.4i	4.8is	3.0d
<b>Sedili anteriori sportivi</b> a regolazione elettrica; sedile di guida con funzione Memory	□	□	■	□
<b>Selleria individual:</b>				
– in pelle Nappa feltrata color Zimt o Ecu	□	□	□	□
<b>Service Intervall</b>	■	■	■	■
<b>Sistema di altoparlanti HiFi</b> (10 altoparlanti amplificati)	□	□	■	□
<b>Sistema di navigazione Professional</b> , navigazione con DVD, monitor di bordo 16/9, radio Professional e riproduttore di cassette, senza funzione TV	□	■	■	□
<b>Sistema HiFi Professional DSP</b>	□	□	□	□
<b>Specchietti di cortesia</b> illuminati con copertura scorrevole lato guida e passeggero	■	■	■	■
<b>Strumenti analogici</b> con illuminazione passante	■	■	■	■
<b>Supporto lombare</b> a regolazione elettrica per sedili anteriori	□	□	□	□
<b>Tasche portaoggetti</b> sul dorso dei sedili anteriori	■	■	■	■
<b>Telefono:</b>				
– interfaccia Bluetooth per cellulare	□	□	□	□
– interfaccia Bluetooth per cellulare per servizi telematici	□	□	□	□
– predisposizione per telefono veicolare	□	□	□	□
<b>Temporizzatore automatico per luci abitacolo</b> con accensione/spegnimento «morbido»	■	■	■	■
<b>Tettuccio panoramico in vetro</b>	□	□	□	□
<b>Triangolo di sosta d'emergenza</b>	□	□	□	□
<b>Trombe bitonali</b>	■	■	■	■
<b>Voice control</b>	□	□	□	□
<b>Volanti:</b>				
– volante sportivo con airbag, corona in pelle, tasti multifunzionali; in abbinamento a regolatore di velocità e telecomando per autoradio o radiotelefono, pomello leva cambio (manuale o automatico) in pelle	■	■	■	■
Equipaggiamento esterno	3.0i	4.4i	4.8is	3.0d
<b>Allestimento retrovisori esterni</b> , riscaldati e ribaltabili elettricamente	□	□	□	□
<b>Barre portatutto</b>	■	■	■	■
<b>Barre portatutto</b> (eliminazione senza sovrapprezzo)	□	□	□	□
<b>Bulloni ruota con sicurezza antifurto</b>	■	■	■	■
<b>Cofano posteriore diviso in due parti:</b>				
– parte superiore apribile separatamente verso l'alto (sbloccaggio elettrico con tasti all'esterno e nell'abitacolo), con chiusura automatica «Softclose»	■	■	■	■
– parte inferiore ribaltabile verso il basso (al livello del bordo di carico)	■	■	■	■
<b>Elementi aerodinamici in tinta carrozzeria</b>				
<b>Gancio di traino</b> con testina sferica amovibile (e controllo di stabilità rimorchio)	□	□	□	□
<b>Illuminazione della zona di accesso alla vettura</b> tramite luci incorporate nei retrovisori esterni	■	■	■	■
<b>Indicatori di direzione arancioni</b>	■	■	–	■
<b>Indicatori di direzione bianchi</b>	□	□	■	□
<b>Pacchetto sportivo</b> , con assetto sportivo, volante sportivo in pelle con tasti multifunzionali, regolatore di velocità, cerchi in lega leggera styling n° 132 con pneumatici misti, maniglie delle portiere in tinta carrozzeria, terminali di scarico cromati neri lucidi, quadro strumenti con anelli cromati, sedili anteriori sportivi regolabili elettricamente con funzione Memory per sedile di guida, rivestimento interno del padiglione color Anthrazit, Shadowline lucida e computer di bordo	□	□	–	□
<b>Parabrezza</b> con fascia antiriflesso verde	■	■	■	■
<b>Particolari esterni in tinta carrozzeria</b>	■	■	■	■

## Equipaggiamenti base | Optional

Equipaggiamento esterno	3.0i*	4.4i	4.8is	3.0d*
<b>Retrovisori esterni orientabili elettricamente</b> , verniciati nello stesso colore della carrozzeria, azzurrati, riscaldabili elettricamente	■	■	■	■
<b>Ruote:</b>				
– cerchi in lega leggera BMW a raggi a V n° 168 con pneumatici misti, 20 pollici	□ <sup>1</sup>	□ <sup>1</sup>	■ <sup>1</sup>	□ <sup>1</sup>
– cerchi in lega leggera BMW, styling a stella n° 57, 17 pollici	□	□	–	□
– cerchi in lega leggera BMW, styling n° 130, 17 pollici	□	□	–	□
– cerchi in lega leggera BMW, styling n° 131, 18 pollici	□	■	–	□
– cerchi in lega leggera BMW, styling n° 153, 18 pollici	■	□	□	■
<b>Scritta del modello</b> , eliminazione (senza sovrapprezzo)	□	□	□	□
<b>Sottoporta con listelli battitacco in alluminio</b> spazzolato e anodizzato	□	□	□	□
<b>Telecomando a onde radio</b> , chiave con batteria ricaricabile automaticamente	■	■	■	■
<b>Tergilunotto</b>	■	■	■	■
<b>Tinta metallizzata</b>	□	□	□	□
<b>Vetri atermici verdi</b> ; parabrezza in cristallo stratificato	■	■	■	■

Versioni disponibili per le BMW X5	Eletta		Attiva		Futura	
	3.0i	3.0d	3.0i	3.0d	3.0i	3.0d
<b>Adaptive light control</b> (illuminazione adattiva in curva)	□	□	■	■	□	□
<b>Caricatore CD a sei alloggiamenti</b> (solo con autoradio BMW)	□	□	□	□	■	■
<b>Cerchi in lega styling n°132, 19 pollici</b>	–	–	■	■	–	–
<b>Cerchi in lega styling a stella n°153, 18 pollici</b>	■	■	–	–	□	□
<b>Cerchi in lega styling n°131, pneumatici 255/55, 18 pollici</b>	□	□	–	–	■	■
<b>Lettore CD per Radio Business</b>	■	■	■	■	□	□
<b>Modanature interne in radica di pioppo scura</b>	□	□	□	□	■	■
<b>Modanature interne nero lucido metallico</b>	■	■	□	□	□	□
<b>Pacchetto sportivo</b>	□	□	■	■	□	□
<b>Park Distance Control (PDC) anteriore e posteriore</b>	□	□	■	■	■	■
<b>Regolazione elettrica dei sedili con memoria lato guida</b>	□	□	□	□	■	■
<b>Sistema di navigazione Professional (incl. DVD)</b>	□	□	□	□	■	■
<b>Supporto lombare a regolazione elettrica per sedili anteriori</b>	□	□	■	■	□	□

## Servizi telematici

BMW ConnectedDrive	3.0i	4.4i	4.8is	3.0d
<b>BMW Assist</b>	□	□	□	□
<b>BMW Online</b>	–	–	–	–
<b>BMW Tracking</b>	□	□	□	□

■ Di Serie □ Optional – Non disponibile

\* Versione Eletta

<sup>1</sup> Disponibili in abbinamento al pacchetto sportivo.

## Dati tecnici

<b>Massa</b>		<b>3.0i<sup>1</sup></b>	<b>4.4i<sup>2</sup></b>	<b>4.8is<sup>2</sup></b>	<b>3.0d<sup>1</sup></b>
Massa a vuoto UE <sup>3</sup>	kg	2070 [2095]	2195	2275	2180
Massa complessiva	kg	2595 [2620]	2700	2700	2695
Carico utile <sup>3</sup>	kg	600	580	500	590
Carico ammesso sul tetto	kg	100	100	100	100
Massa rimorchiabile frenata <sup>4</sup>	kg	2400/2400 <sup>6</sup>	2700	2700	2700 <sup>6</sup>
Carico ammesso sul gancio di traino	kg	120	120	120	120
<b>Motore<sup>5</sup></b>		<b>3.0i</b>	<b>4.4i</b>	<b>4.8is</b>	<b>3.0d</b>
Cilindri/valvole per cilindro		6/4	8/4	8/4	6/4
Cilindrata	cm <sup>3</sup>	2979	4398	4799	2993
Corsa/alesaggio	mm	89,6/84,0	82,7/92,0	88,3/93,0	90,0/84,0
Potenza nominale/regime	kW/CV / g/min	170/231/5900	235/320/6100	265/360/6200	160/218/4000
Coppia max./regime	Nm / g/min	300/3500	440/3600	500/3500	500/2000-2750
Rapporto di compressione	:1	10,2	10,0	10,5	18,0
<b>Trasmissione</b>		<b>3.0i</b>	<b>4.4i</b>	<b>4.8is</b>	<b>3.0d</b>
Rapporti del cambio di serie	I/II/III :1	5,14/2,83/1,79 [3,42/2,22/1,60]	4,17/2,34/1,52	4,17/2,34/1,52	[4,17/2,34/1,52]
	IV/V/VI/R :1	1,26/1,00/0,83/4,64 [1,00/0,75/-/3,03]	1,14/0,87/0,69/3,40	1,14/0,87/0,69/3,40	[1,14/0,87/0,69/3,40]
Rapporto al ponte	:1	4,10 [4,10]	4,10	3,91	3,91
<b>Prestazioni</b>		<b>3.0i</b>	<b>4.4i</b>	<b>4.8is</b>	<b>3.0d</b>
Velocità massima	km/h	210/215 <sup>9</sup> [210/214] <sup>6</sup>	240	246	210
Accelerazione 0-100 km/h	s	8,3 [8,8]	7,0	6,1	8,8
Ripresa 80-120 km/h (in IV marcia)	s	7,6	—	—	—
<b>Consumo<sup>5,7</sup></b>		<b>3.0i</b>	<b>4.4i</b>	<b>4.8is</b>	<b>3.0d</b>
Urbano	l/100 km	17,8 [18,1]	18,2	18,7	12,0
Extraurbano	l/100 km	9,7 [9,9]	10,2	10,5	8,0
Misto	l/100 km	12,7 [12,9]	13,1	13,5	9,4
Emissioni di CO <sub>2</sub>	g/km	307 [312]	317	324	250
Capacità del serbatoio, circa	l	93	93	93	93
<b>Impianto elettrico</b>		<b>3.0i</b>	<b>4.4i</b>	<b>4.8is</b>	<b>3.0d</b>
Capacità della batteria	Ah	90	90	90	90
Potenza dell'alternatore	A	140	180	180	150
	W	1960	2520	2520	2100

Gli optional vengono offerti con installazione in fabbrica. Per soddisfare ulteriori esigenze è disponibile un'ampia gamma di accessori studiati da BMW e realizzati nella tipica qualità BMW. Per l'accuratezza del montaggio è prevista, come per gli articoli stessi, la garanzia totale della Casa. Rivolgetevi al vostro Concessionario BMW, che sarà lieto di consigliarvi in merito.

Spiegazione delle note nella prossima pagina.

## Dati tecnici

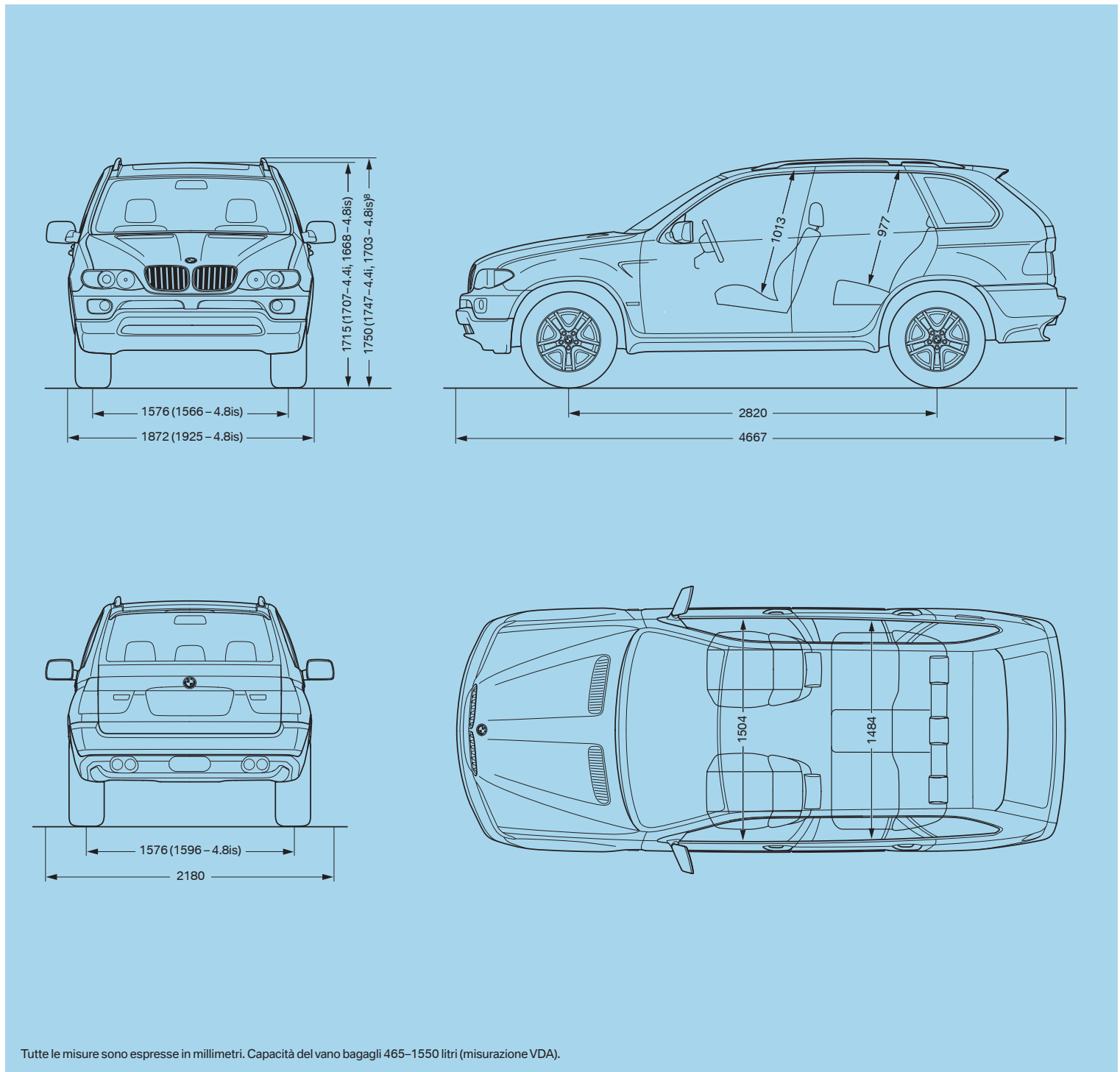

<sup>1</sup> I valori in [ ] si riferiscono alle vetture con cambio automatico.

<sup>2</sup> Disponibile esclusivamente con cambio automatico.

<sup>3</sup> Nel valore indicato sono compresi il serbatoio di carburante pieno al 90% + 70 kg per il guidatore + 7 kg per il bagaglio. La massa a vuoto vale per le vetture con l'equipaggiamento di serie. Gli optional aumentano tale valore.

<sup>4</sup> La massa totale effettiva del rimorchio non deve superare la massa rimorchiabile ammessa più il carico ammesso sul gancio di traino.

<sup>5</sup> Per i motori a benzina della X5 è previsto l'impiego di carburante senza piombo a 98 ottani. I motori possono anche essere utilizzati con carburante a 95 ottani, la potenza diminuisce ed il consumo aumenta. La qualità minima ammessa è di 91 ottani, da usare però solo in casi eccezionali.

<sup>6</sup> In abbinamento al cambio automatico.

<sup>7</sup> Base per la rilevazione del consumo è il ciclo di guida UE, che prevede un terzo circa di guida in città e due terzi su strade extraurbane. Il calcolo del consumo è stato eseguito con l'equipaggiamento di serie del mercato tedesco. Gli optional (ad esempio portabagagli sul tetto, pneumatici più larghi, retrovisori supplementari, ecc.) possono influire notevolmente sul consumo. Oltre al consumo di carburante viene misurata anche l'emissione di CO<sub>2</sub>. Tutti i motori della X5 rispondono alle normative sui gas di scarico EU4 (N1-G3), la X5 3.0d presumibilmente a partire da ottobre 2005.

<sup>8</sup> In abbinamento all'optional regolazione di livello a due assali l'altezza della vettura può differire di -20 mm o rispettivamente di +40 mm.

<sup>9</sup> Solo in abbinamento al pacchetto sportivo.

Tutti gli optional elencati nel presente catalogo vengono offerti con installazione in fabbrica. Per soddisfare ulteriori esigenze è disponibile un'ampia gamma di accessori: richiedete il relativo catalogo al vostro Concessionario BMW, che eseguirà il montaggio a regola d'arte con la completa garanzia della Casa sul prodotto e sul lavoro.

Questo catalogo presenta versioni, modelli, equipaggiamenti e possibilità di configurazione (di serie od optional) delle vetture commercializzate dalla BMW Italia S.p.A sul mercato italiano. In altri Paesi membri dell'Unione Europea possono sussistere differenze nelle dotazioni e nelle opzioni di configurazione previste per i singoli modelli. Il vostro Concessionario BMW vi fornirà ogni informazione sulle versioni offerte in Italia. La Casa si riserva il diritto di apportare modifiche costruttive e di equipaggiamento. Salvo errori ed omissioni. Questo catalogo, che fornisce informazioni di carattere generale, non costituisce documento contrattuale.

© BMW AG, Monaco di Baviera/Germania. Riproduzione anche parziale soltanto dietro autorizzazione scritta della BMW/Monaco.